

→ Typ 1960 / 1965



■ GEEIGNET FÜR

Luft, Gase und
technische Dämpfe

neutral



■ VERWENDUNG / ANWENDUNGSBEISPIELE

Belüftungsventil für Rohrleitungen, Rohrleitungssysteme, Behälter und Wärmetauscher, in denen der Druck nicht unter den atmosphärischen Druck absinken soll.

- Behälterentleerung
- Schutz vor Vakuumbildung in Tanks, Rohrleitungen, Wärmetauschern und Behälter in Dampfanlagen

■ NENNWEITEN, ANSCHLÜSSE, EINBAUMASSE

Typ 1960 / 1965: Anschluss, Einbaumaße, Gewicht								
		1960			1965			
Nennweite	DN	15	20	25	15	20	25	
	PN	40	40	40	40	40	40	
Eintritt / Austritt	G	1/2" (15)	3/4" (20)	1" (25)	1/2" (15)	3/4" (20)	1" (25)	
	Einbaumaße in mm	H	41	44	54	93	96	106
	H1	13	13	15	13	13	15	
	E	37	53	69	37	53	69	
	A	32	46	60	32	46	60	
	SW	32	46	60	32	46	60	
Gewicht	kg	0,19	0,40	0,85	0,35	0,64	1,41	
Einstellbereich	mbar		-6	-6	-6	-100 bis -800	-100 bis -800	-100 bis -800

■ MATERIAL



■ SPEZIFIZIERUNG



1/2" bis 1"



-60°C bis + 225°C



-6 mbar bis
-800 mbar

■ WERKSTOFFE

Bauteil	Werkstoff	DIN EN	ASME
Eintrittskörper	Messing	CW617N	CW617N
Austrittskörper	Messing	CW617N	CW617N
Innenteile	Messing	CW617N	CW617N
Primärdichtung	PTFE / PTFE-Kohle	PTFE / PTFE-Kohle	PTFE / PTFE-Kohle
Sekundärdichtung	EPDM	EPDM	EPDM

Typ 1960/1965 ■ HAUPTABMESSUNGEN, EINBAUMASSE

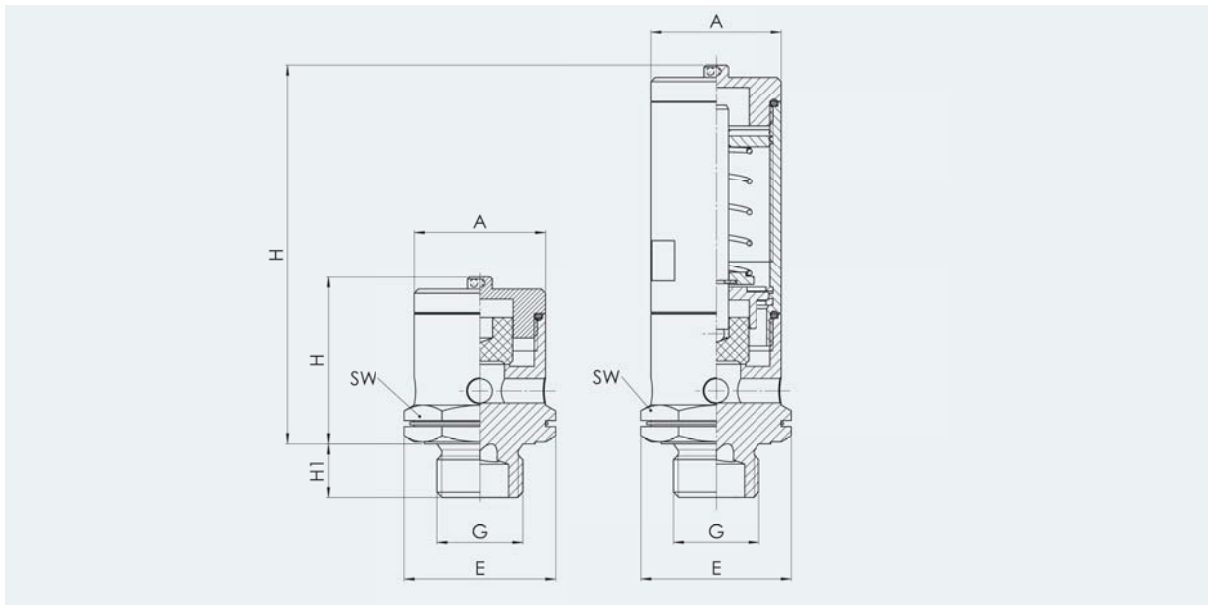

■ LEISTUNGSDIAGRAMM

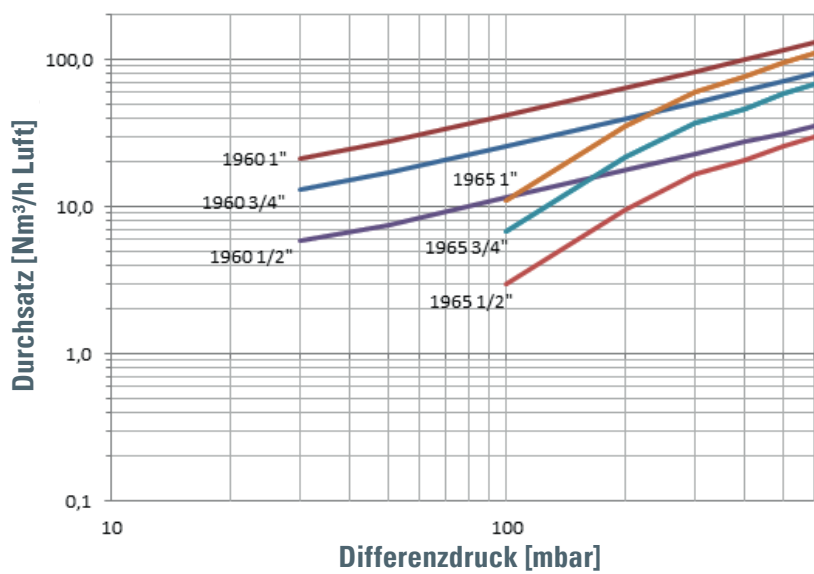

Umrechnung: $\text{Nm}^3/\text{h} \times \frac{1000}{3600} = \text{NI/s}$

Typ 1960 Öffnung bei -6 mbar (=0,994 bar abs.)
Der Durchsatz erhöht sich mit steigendem Differenzdruck.

Beispiel Größe 1":
Der Durchsatz bei Differenzdruck von 60 mbar beträgt 30 Nm³/h Luft, das entspricht 8,3 NI/s
Der Durchsatz bei Differenzdruck von 200 mbar beträgt 65 Nm³/h Luft, das entspricht 18,1 NI/s

Typ 1965 einstellbar von -100 bis -800 mbar (= von 0,9 bis 0,2 bar abs.)
Der Durchsatz ist vom Einstelldruck unabhängig und erhöht sich mit steigendem Differenzdruck.

Beispiel Größe 1/2":
Der Durchsatz bei Differenzdruck von 100 mbar beträgt 3 Nm³/h Luft, das entspricht 0,8 NI/s
Der Durchsatz bei Differenzdruck von 400 mbar beträgt 20 Nm³/h Luft, das entspricht 5,6 NI/s